

LUMINARIO LED EXTERIOR SOLAR

**100W**

LUZ DE DÍA 6 500 K ●

LUMINARIO LED EXTERIOR SOLAR

Iluminación en espacios abiertos.

Ideal para iluminación en áreas espaciosas donde se requiere enfatizar exteriores.

APLICACIONES

- Estacionamientos
- Carreteras
- Centros comerciales
- Jardines
- Desarrollos urbanos
- Parques

BENEFICIOS

- No consume electricidad
- Fácil de instalar
- Resistente al agua y al calor
- Duradero



LUMINARIO LED EXTERIOR SOLAR

-  Gris
-  30 000 h
-  135°
-  Uso Exterior
-  IP - 65

Material Aluminio
Pantalla PC
Voltaje 3.2 V cd

- Baterías 20 000 mAh
- Tiempo de Carga: 4 - 6 hrs.
- Duración: 4 - 12 hrs.
- Uso exterior

Información Técnica

Modelo	Potencia	Corriente	Lúmenes	Consumo	Dimensiones (mm)
BLSS-2204-10065	100 W	31.25 A	2 600 lm	0.100 kWh	495 * 210 * 54

*Referir su consulta al marcado o etiquetado del luminario.

Dimensiones

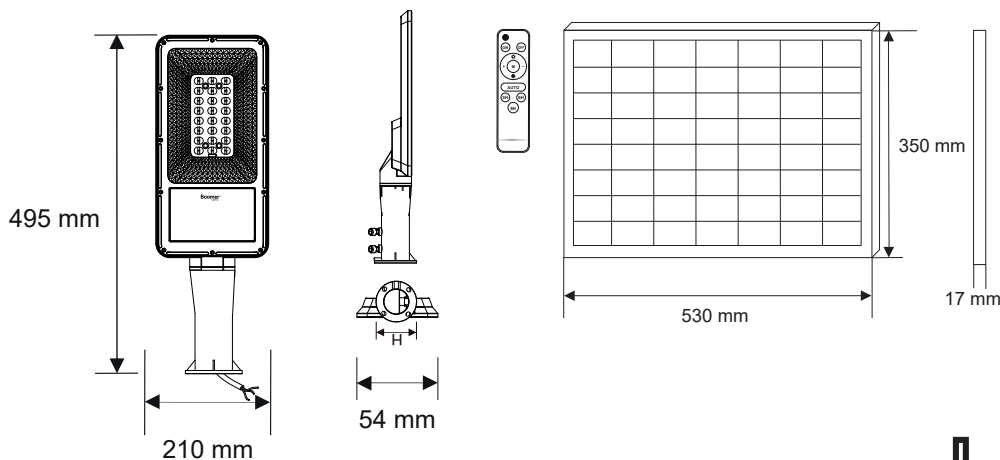

LED **NOM**

Importador: CDC WIRE S. de R.L. de C.V.
Altos Hornos 1279, Col. Parque Industrial,
El Álamo, C.P. 44490, Guadalajara, Jalisco
RFC: CWI 041019 RI7
Hecho en China.